



Moteurs sans boîtier TBM2G

Hautes performances. Design compact.
Prêts à en faire plus.

KOLLMORGEN

Un meilleur design, tout simplement

Les moteurs TBM2G fournissent un couple de nouvelle génération dans un ensemble électromagnétique plus compact. Conçus pour une intégration directe dans votre machine, ces moteurs de 48 Vcc vous permettent de mettre au point des axes plus petits, plus légers, plus robustes, plus rapides et plus fluides. **Prêts à en faire plus.**

Prêts à exceller. Les moteurs TBM2G offrent une densité de couple de loin supérieure malgré leur design plus compact. Ils intègrent également des matériaux et bobinages dernier cri pour des performances constantes, quels que soient les vitesses et le couple requis. Obtenez des mouvements plus fluides et plus rapides avec un moteur plus léger et plus compact offrant une capacité de charge supérieure, une meilleure efficacité énergétique et une élévation thermique plus faible.

Prêts à s'adapter. Grâce à leur hauteur totale exceptionnellement faible et à leur grand alésage traversant, les moteurs TBM2G se prêtent parfaitement aux applications nécessitant un couple élevé et un design axial compact. Les sept tailles de boîtiers, chacune avec trois options possibles pour la pile d'enroulement, permettent 21 configurations pour un ajustement optimal. Ces moteurs sont optimisés pour s'adapter aux réducteurs harmoniques de série sans aucune modification.

Prêts à évoluer. Pourquoi risquer des problèmes de qualité et d'approvisionnement? Kollmorgen a mis en place des processus hautement automatisés pour fabriquer en série les moteurs TBM2G, y compris des modifications standard pour répondre à vos spécifications. Dès que vous êtes prêt à produire à grande échelle, nous vous fournissons tous les moteurs dont vous avez besoin en vous garantissant constance et qualité.



TBM2G : prêts à en donner plus

- Sept tailles de boîtier courantes utilisées dans des applications intégrées telles que des robots collaboratifs et chirurgicaux.
- Dimensionnement optimisé pour s'adapter aux réducteurs harmoniques de série.
- Trois options de bobinage par taille de boîtier afin de répondre avec précision aux exigences en matière de vitesse et de couple.
- Optimisés pour un fonctionnement à 48 Vcc et en deçà, l'idéal pour des applications mobiles et sur batterie telles que des robots mobiles autonomes (AMR).
- Conçus pour d'excellentes performances jusqu'à 85 °C, mais également capables de maintenir leurs pleines performances en continu jusqu'à une température d'enroulement de 155 °C.
- Alésage traversant de grand diamètre intérieur permettant d'accueillir des codeurs, câbles, flexibles, arbres, outils, etc.
- Capteurs intégrés à effet Hall en option, n'augmentant pas la longueur du moteur.
- Plusieurs capteurs thermiques standard disponibles.

Kollmorgen : à vos côtés sur la route du succès

- Processus automatisés pour passer rapidement de l'état de prototype à la production en série.
- Fabrication de haute précision pour des performances constantes.
- Fabrication et distribution mondiales.
- Assistance et services applicatifs à l'échelle locale.
- Expertise en co-conception pour vous aider à atteindre les spécifications et réglages optimaux.
- Ressources et engagement garantissant un approvisionnement constant pour les années à venir.
- Plus d'un siècle de leadership et d'innovation dans le domaine de la commande de mouvement.

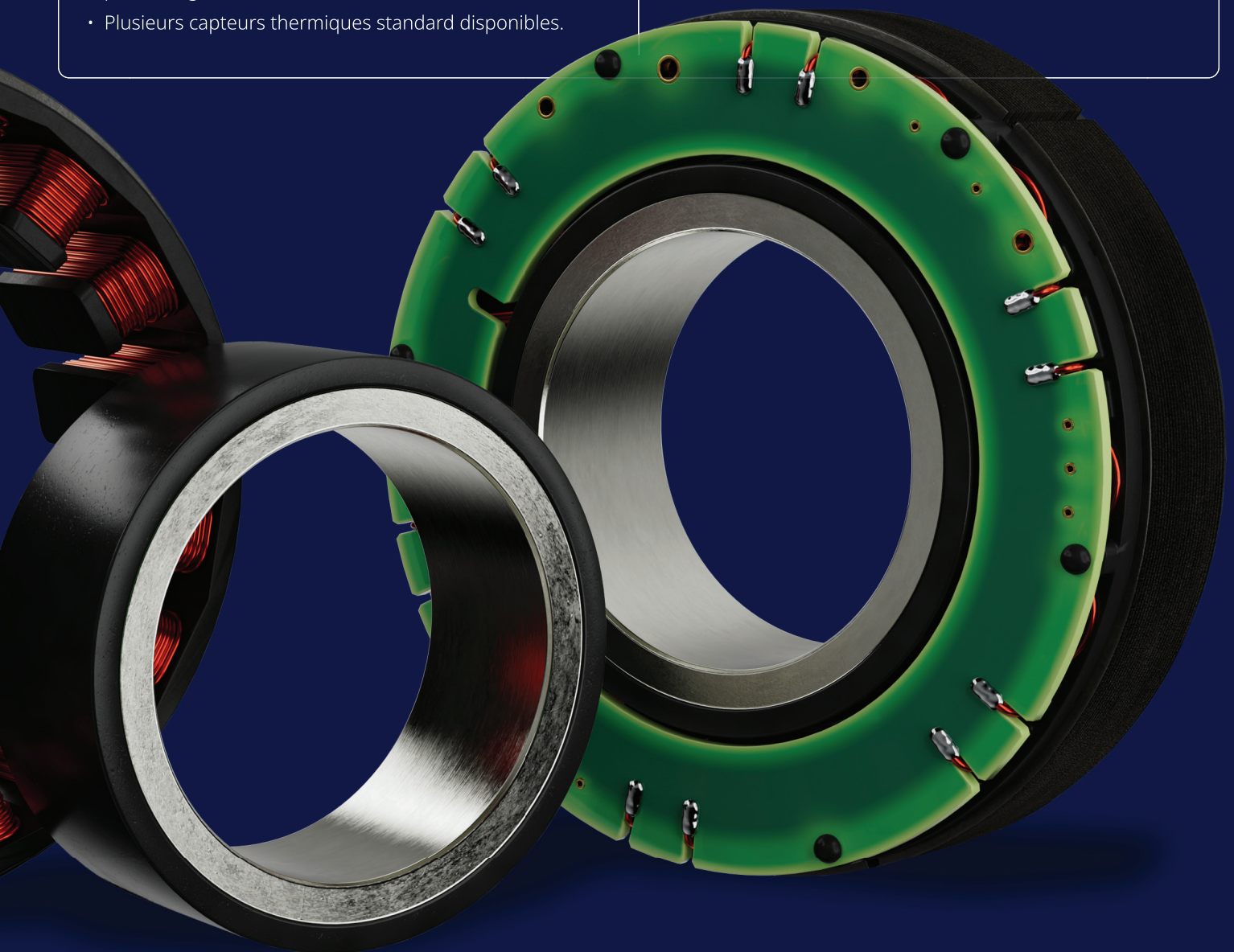

Moteurs sans boîtier TBM2G

Caractéristiques de performances

			Châssis											
			TBM2G-050xx			TBM2G-060xx			TBM2G-068xx			TBM2G-076xx		
Paramètres	Symb.	Unités	08	13	26	08	13	26	08	13	26	08	13	26
Couple continu à l'arrêt	T_c	Nm	0,27	0,38	0,64	0,45	0,6	0,96	0,63	0,86	1,54	0,89	1,13	2,06
		lb-po	2,39	3,36	5,66	3,98	5,31	8,5	5,58	7,61	13,6	7,88	10	18,2
Vitesse nominale	N_{rtd}	tr/min	8 000	8 000	6 700	8 000	8 000	4 200	8 000	6 600	3 300	8 000	6 600	2 900
Constante du moteur	K_m	Nm/√W	0,061	0,083	0,128	0,087	0,114	0,176	0,119	0,157	0,251	0,157	0,193	0,324
		lb-po/√W	0,54	0,74	1,13	0,77	1,01	1,56	1,05	1,39	2,22	1,39	1,71	2,87
Puissance nominale	P_{rtd}	kW	0,204	0,271	0,368	0,329	0,415	0,366	0,467	0,538	0,506	0,588	0,605	0,56
		Hp	0,274	0,364	0,493	0,442	0,556	0,491	0,627	0,721	0,678	0,789	0,812	0,751

			Châssis								
			TBM2G-085xx			TBM2G-094xx			TBM2G-115xx		
Paramètres	Symb.	Unités	08	13	25	08	13	26	08	13	26
Couple continu à l'arrêt	T_c	Nm	1,21	1,65	2,69	1,58	2,05	3,67	1,9	3,04	6,03
		lb-po	10,7	14,6	23,8	14	18,1	32,5	16,8	26,9	53,4
Vitesse nominale	N_{rtd}	tr/min	8 000	5 200	2 700	8 000	5 800	2 900	5 800	4 900	3 300
Constante du moteur	K_m	Nm/√W	0,203	0,271	0,419	0,263	0,331	0,528	0,31	0,464	0,802
		lb-po/√W	1,79	2,4	3,7	2,33	2,93	4,67	2,74	4,1	7,09
Puissance nominale	P_{rtd}	kW	0,741	0,725	0,67	0,86	0,87	0,945	0,711	0,969	1,463
		Hp	0,994	0,972	0,899	1,153	1,167	1,267	0,954	1,3	1,962



Nomenclature TBM2G TBM2G - 060 13 A - A N A A - 00

1
2
3
4
5
6
7
8
9

		Moteur disponible						
1	Série de moteurs	TBM2G						
2	Châssis	050	060	068	076	085	094	115
	Taille en mm	50	60	60	76	85	94	115
3	Longueur des piles de stratification							
	08 = empilement de 8,2 mm
	13 = empilement de 12,7 mm
	26 = empilement de 26,3 mm
4	Bobinage du moteur							
	A = connexion en étoile
	C = connexion parallèle en étoile
	D = connexion parallèle en triangle

		Options disponibles						
Série de moteurs		TBM2G						
Châssis		050	060	068	076	085	094	115
5	Dispositif thermique							
	N = aucun
	A = PT1000
	B = 3 PTC
6	Options - Capteurs							
	N = aucun
	H = capteurs à effet Hall
	A = capteurs à effet Hall (emplacement alternatif)
7	Options - Câbles							
	N = aucun
	A = câbles volants 0,5 m
8	Options - Champ							
	A = standard
9	Options sur mesure							
	00 = standard

Moteurs sans boîtier TBM2G

Aperçu des dimensions

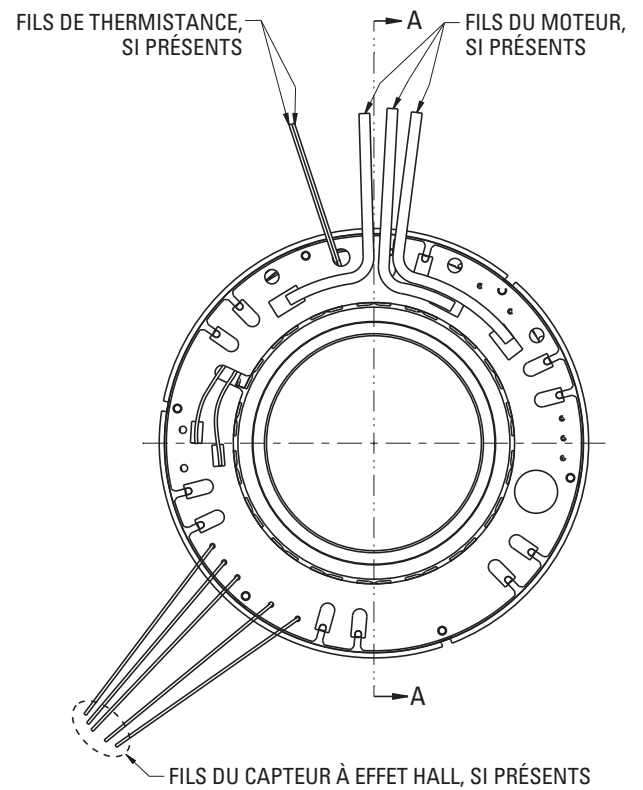
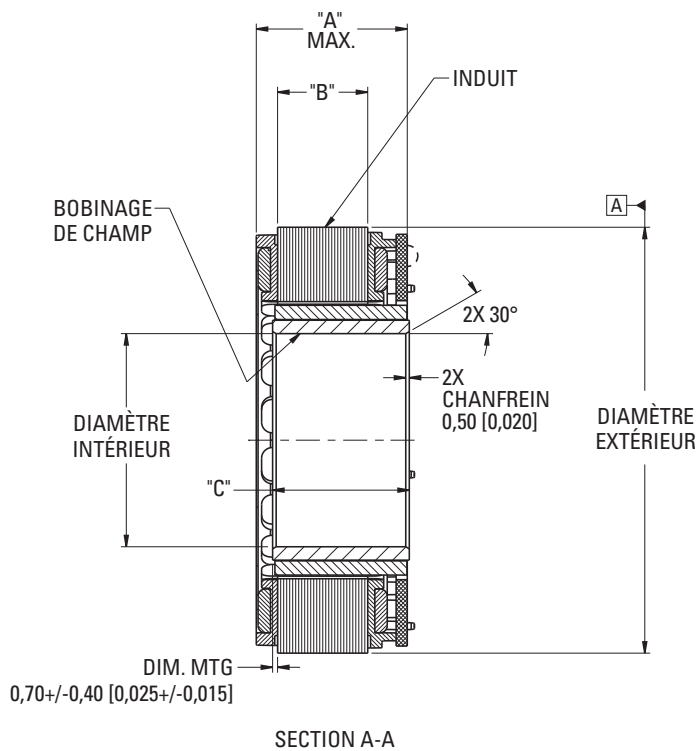

Série TBM2G	Châssis	Diamètre extérieur	Diamètre intérieur	« A » max.			RÉF. « B » ± 0,35			« C » ± 0,075		
				08	13	26	08	013	26	08	13	26
	050	50	24,75	20,64	25,14	38,74	8,2	12,7	26,3	14,76	19,26	32,86
	060	60	30	17,58	22,08	35,68	8,2	12,7	26,3	14,76	19,26	32,86
	068	68	34	18,58	23,08	36,68	8,2	12,7	26,3	14,76	19,26	32,86
	076	76	38	18,51	23,01	36,61	8,2	12,7	26,3	14,76	19,26	32,86
	085	85	42,5	19,58	24,08	37,68	8,2	12,7	26,3	14,76	19,26	32,86
	094	94	47	19,93	24,43	38,03	8,2	12,7	26,3	14,76	19,26	32,86
	115	115	57,5	26,2	30,7	44,3	8,2	12,7	26,3	14,76	19,26	32,86

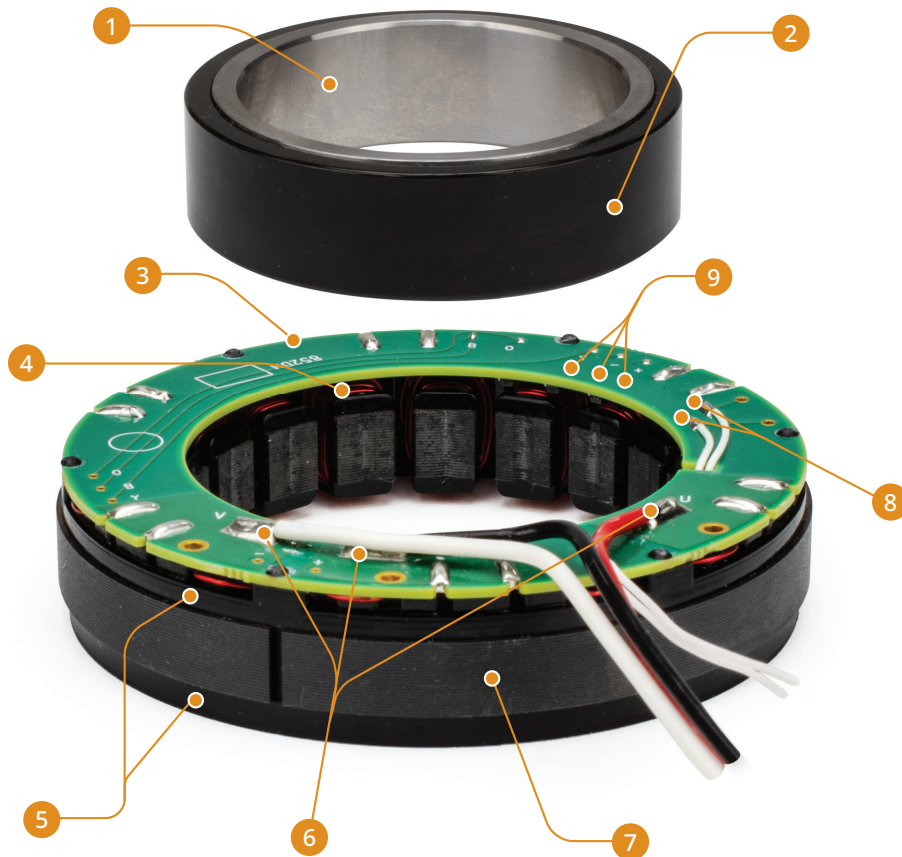

- | | | |
|---|--|--|
| <p>1 Fourche
• Matériau : série SS400</p> <p>2 Anneau magnétique
• Matériau : NdFeB (néodyme)
• Revêtement : époxy</p> <p>3 Carte de circuits imprimés (PCB)</p> | <p>4 Bobine
• Matériau : cuivre
• Revêtement : vernis</p> <p>5 Isolants d'extrémité
• Matériau : résine polymère</p> <p>6 Câbles d'alimentation</p> | <p>7 Piles de stratification
• Matériau : acier électrique</p> <p>8 Dispositifs thermiques en option (montés sous la carte de circuits imprimés)
• PT1000
• PTC Avalanche (3 en série)</p> <p>9 Capteurs à effet Hall en option (montés sous la carte de circuits imprimés)
• Allegro A1260</p> |
|---|--|--|

Caractéristiques des moteurs TBM2G

- 7 tailles de boîtier avec chacune 3 longueurs d'empilement
- Capteur à effet Hall intégré en option
- Capteurs thermiques PT1000 et PTC en option
- Disponibles avec ou sans câbles volants
- Conception à faible cogging
- Optimisés pour une haute efficacité dans une large plage de vitesses
- Trois bobinages standard disponibles par châssis/empilement
- Anneaux de la fourche en acier inoxydable pour une protection contre la corrosion

À propos de Kollmorgen

Kollmorgen possède plus d'un siècle d'expérience dans le domaine du mouvement. Cette expérience se retrouve dans les performances et la fiabilité inégalées de ses moteurs, de ses variateurs, de ses actionneurs linéaires, de ses réducteurs ainsi que dans ses solutions de contrôle et ses plateformes d'automatisation pour les véhicules autonomes. Nous proposons des solutions révolutionnaires avec des performances, une fiabilité et une facilité d'utilisation sans pareilles, qui donnent un avantage incontestable aux fabricants de machines.

Kollmorgen est une marque d'Altra Industrial Motion Corp. (NASDAQ : AIMC), l'un des principaux concepteurs et fabricants mondiaux de solutions de commande de mouvement et de transmission. Avec des composants et des systèmes technologiques qui assurent les fonctions essentielles de commande, de couple et de positionnement des équipements, entre autres, les produits Altra peuvent être utilisés dans n'importe quel processus, machine ou application impliquant du mouvement.

KOLLMORGEN

www.kollmorgen.com

Spécifications sujettes à modification sans préavis. Il incombe à l'utilisateur du produit de déterminer l'adéquation de ce dernier à une application particulière. Toutes les marques de commerce sont la propriété de leurs détenteurs respectifs.

©2022, Kollmorgen Corporation. Tous droits réservés.