

MICRON

TRUE Planetengetriebe™



Helping you build a better machine, faster.

Produktübersicht

NemaTRUE™



Wirtschaftlich und flexibel durch das modulare RediMount™ Motor-Abbausystem
Spielarmes Planetengetriebe

DuraTRUE™



Präzise, kompakt und wartungsarm durch das TRUE Planetengetriebe™
Spielarmes Planetengetriebe

DuraTRUE 90™



Bis zu 98% Wirkungsgrad durch das PowerTRUE™ Winkelgetriebe
Spielarmes Winkelplanetengetriebe

UltraTRUE™



Höchste Laufruhe, Drehmomentkapazität und Präzision durch ballig gefräste Schrägverzahnung
Spielarmes Planetengetriebe

UltraTRUE 90™



Eines der leisesten und laufruhigsten Winkelplanetengetriebe auf dem Markt
Spielarmes Winkelplanetengetriebe

EverTRUE™



Rundum ausgelegt für eine Lebensdauer von mindestens 30.000 Stunden im Dauerbetrieb
Spielarmes Planetengetriebe









EQ Series



Leise und vibrationsarm durch die patentierte »Swing Link« Technologie
Servo Planetengetriebe



Ihre spezifischen Anforderungen an ein Getriebe verwirklichen wir zu einer einzigartigen Lösung
Individuelle Getriebelösungen

	NemaTRUE™	DuraTRUE™	DuraTRUE 90™			UltraTRUE™	UltraTRUE 90™	EverTRUE™	EQ Series
									
Max. Drehmoment [Nm] bis zu	180	834	842	865	865	3300	3111	1010	29
Übersetzung min. i = max. i =	3 100	3 100	1 500	1 500	1 500	4 100	1 50	4 100	3 100
Max. Radialkraft [N] bis zu	3730	11150	11150	11150	11150	37910	37778	44600	1516
Bauform									
Winkel			●	●	●		●		
Koaxial	●	●				●		●	●
Verdrehspiel									
≤ 4 arcmin						●	●	●	
≤ 8 arcmin	●	●	●	●	●				
≤ 13 arcmin	●								
≤ 18 arcmin									●
Form Antrieb									
Motoranbau	●	●	●	●	●	●	●	●	●
RediMount™ Anbausystem	●	●	●	●	●	●	●	●	●
Form Abtrieb									
Abtriebswelle	●	●	●			●	●	●	●
Doppelwelle					●				
Hohlwelle				●					
Gebriebeform									
TRUE Planetengetriebe™	●	●	●	●	●			●	●
Schräg verzahntes Planetengetriebe						●	●		
PowerTRUE™ Winkelgetriebe			●	●	●		●		
Baugrößen									
60	●	●	●		●	●	●		●
75						●	●		
90	●	●	●	●	●	●	●		
100						●	●	●	
115	●	●	●	●	●	●	●		
140						●	●	●	
142		●	●	●	●				
180						●	●	●	
220						●			

TRUE Planetengetriebe™

erfüllen die höchsten Anforderungen in Präzisionsanwendungen in denen ein hohes Drehmoment-Volumen-Verhältnis, eine hohe Torsionssteifigkeit und ein geringes Verdrehspiel erforderlich sind.

- Optimales Drehmoment-Größen-Verhältnis - ermöglicht kompakte Bauform
- Geringes Verdrehspiel - verhindert Positionierfehler durch Antriebsverluste
- Massenträgheitsanpassung - sorgt für ein stabiles und kontrolliertes Servosystem
- Hohe Steifigkeit - optimiert das Systemverhalten
- Selbstschmierung - verhindert aufwendige Wartungen und Ausfallzeiten
- Hohe radiale Belastbarkeit - Riemenscheiben und Ritzel direkt auf der Abtriebswelle montieren

1 Abtriebswelle

2 Abgedichtetes Kegelrollenlager

gewährleistet hohe axiale und radiale Belastbarkeit

**3 Eloxiertes Aluminiumgehäuse (DuraTRUE™)
Edelstahlgehäuse (UltraTRUE™, EverTRUE™)**

4 Stahlzahnräder HRC 55-60

gewährleisten höchste Verschleißbeständigkeit

5 Abgedichtetes Rillenkugellager

gewährleistet hohe radiale Belastbarkeit

6 RediMount™ System

gewährleistet einfachste und schnelle Motormontage

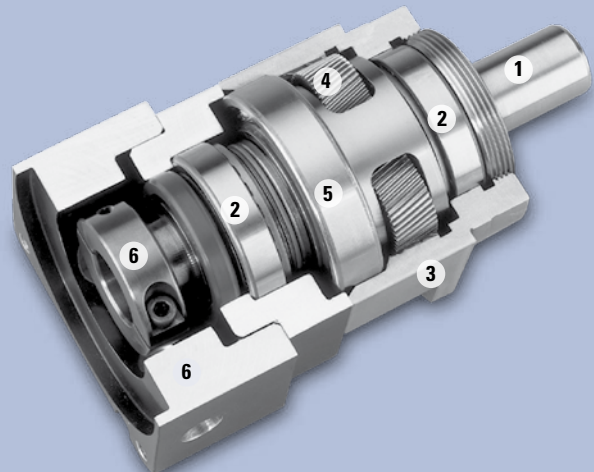

Spezifische Getriebelösungen entwickeln wir gemeinsam mit Ihnen.

- Von der Konzeption zum Prototyp in nur wenigen Wochen
- Kompakte integrierte Servo-Antriebslösungen
- Präzisionsverzahnungen nach AGMA 14
- Zertifiziert nach ISO 9001 mit eigenen Produkttestmöglichkeiten und akkreditiertem metallurgischem Labor



Schräg verzahnte TRUE Planetengetriebe™

kombinieren alle Vorteile eines schräg verzahnten Planetengetriebes mit den positiven Merkmalen des ballig gefrästen Zahnprofils. Dies macht sie zu einem der leisesten Planetengetriebe auf dem Markt.

- Hohe Drehmomentkapazität
- Geringes Verdrehspiel
- Laufruhig
- Optimierte Lastverteilung
- Flüsterleise

Schräg verzahnte Getriebe sind bekannt für Ihren geräuscharmen und laufruhigen Betrieb. Außerdem übertragen Sie größere Lasten als gerade verzahnte Getriebe. Das ballig gefräste Zahnprofil bewirkt eine optimierte Eingriffsanordnung des Getriebes. Hierbei wird die Last gleichmäßiger auf die Zahnflanken verteilt.

Schräg verzahnte TRUE Planetengetriebe™

Die Überdeckung ist definiert als die Anzahl der Zähne im Eingriff zu einem gegebenen Zeitpunkt. Je höher die Überdeckung desto höher die Drehmomentbemessung der Verzahnung. Eine Schrägverzahnung weist eine bis zu 2 mal größere Überdeckung als eine Geradverzahnung auf.

Ballig gefräst gegenüber nicht ballig gefräst

Das ballig gefräste Profil optimiert die Eingriffsanordnung des Zahnrades innerhalb eines Getriebezuges und erhöht damit die Drehmomentkapazität und verringert die Lärmentwicklung. Es führt auch zu einer besseren Lastverteilung auf der Zahnflanke und verringert dadurch stark beanspruchte Flächen.



Schrägverzahntes UltraTRUE Planetengetriebe™

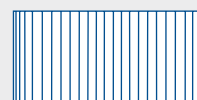

Die typische Überdeckung für eine Geradverzahnung liegt bei 1,5.

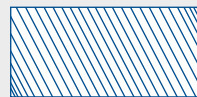

Die Überdeckung für eine vergleichbare Schrägverzahnung liegt bei 3,3... d. h. mehr als die doppelte Überdeckung.

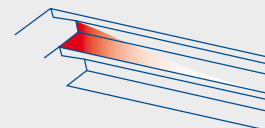

Nicht ballig gefräst
Stark beanspruchte Fläche

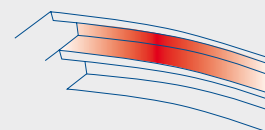

Ballig gefräst
Gleichmäßige Lastverteilung

PowerTRUE™ Winkelgetriebe

erreichen ein Höchstmaß an Drehmomentkapazität. Die einzigartige Form des Winkelgetriebe-Zahnprofils liefert eine hohe Überdeckung zwischen Zahnrad und Ritzel und ermöglicht Übersetzungen bis zu 5:1.

- Geringes Verdrehspiel durch die Anpassung des Zahneingriffes bei nur einer Achse
- Kompakte rechteckige Bauform durch High-Tech Kronenrad
- Flüsterleise durch hohen Zahneingriffsbereich
- Übersetzungen 1:1 bis 5:1
- Wirkungsgrad bis zu 98% für höchste Effizienz und Produktivität Ihrer Maschine

- 1 Abtriebswelle**
- 2 Eloxiertes Aluminiumgehäuse (DuraTRUE™)
Edelstahlgehäuse (UltraTRUE™, EverTRUE™)**
- 3 Stahlzahnräder HRC 55-60**
gewährleisten höchste Verschleißbeständigkeit
- 4 Innovatives PowerTRUE™-Zahnrad**
liefert lauffruhige, geräuscharme Getriebeübersetzung
- 5 RediMount™ Klemmnabe**
gewährleistet einfachste und schnelle Motormontage
- 6 RediMount™ Flansch**
gewährleistet einfachste und schnelle Motormontage

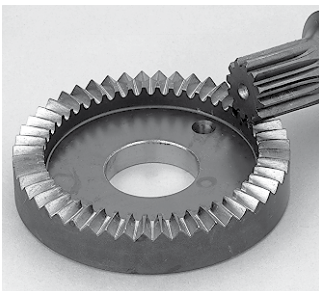
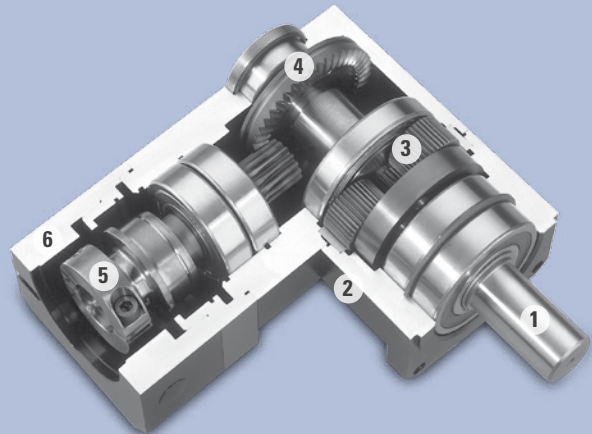

PowerTRUE™ Getriebebesatz in rechteckiger Bauform



CNC-Bearbeitung eines PowerTRUE™ Zahnrades

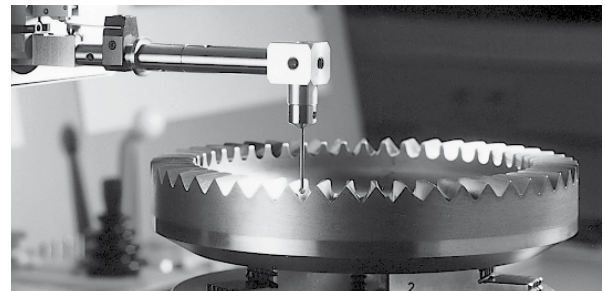

Computervermessung des PowerTRUE™ Zahnprofils

Motor-Anbausystem RediMount™

gewährleistet eine genial einfache, fehlerfreie und blitzschnelle Verbindung unserer Getriebe an jeden gängigen Motor. Das innovative Design des Systems mit Adapterhülse und Adapterflansch ermöglicht den Anbau des Micron Getriebes in einem einzigen Arbeitsgang.

- Selbstzentrierende Nabe - gewährleistet Rundlaufgenauigkeit zwischen Motorwelle und Getriebe
- Vormontiertes Ritzel - macht die Ritzeleinstellung überflüssig
- Modulare Bauform - Getriebe und Anbausystem können einzeln gelagert werden
- Flexibilität - ermöglicht einfache Umschaltung auf alternative Motoren
- Austauschbarkeit - dasselbe RediMount™ System wird in allen Produktlinien verwendet

RediMount™ ermöglicht die einfache und fehlerfreie Verbindung von Motor und Getriebe in nur wenigen Minuten:

1. Schieben Sie die mitgelieferten Adapterhülse in die Klemmnabe des Getriebes.
2. Schieben Sie die Getriebeantriebswelle mit der Klemmnabe auf die Motorwelle.
3. Ziehen Sie die zwei Schrauben der Klemmnabe durch die Montageöffnung des Adapterflansch an.
4. Schrauben Sie den Motor mit den mitgelieferten Schrauben an das Getriebe.

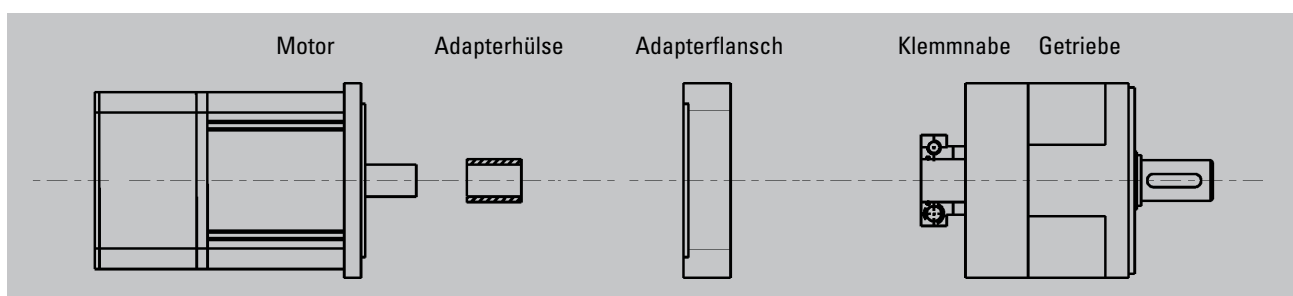

Die Komponenten des RediMount™ Anbausystems

EUROPA**Deutschland**

Danaher Motion GmbH
Wacholderstr. 40-42
D-40489 Düsseldorf
Deutschland
Tel: +49 (0) 203 9979-0
Fax: +49 (0) 203 9979 155
E-mail: sales.germany@danahermotion.com

Frankreich

Danaher Motion
C.P 80018
12, Rue Antoine Becquerel – Z.I. Sud
F – 72026 Le Mans Cedex 2
Frankreich
Tel: +33 (0) 243 50 03 30
Fax: +33 (0) 243 50 03 39
E-mail: sales.france@tollo.com

Großbritannien

Danaher Motion
Chartmoor Road, Chartwell Business Park
Leighton Buzzard, Bedfordshire
LU7 4WG; UK
Tel: +44 (0)1525 243 243
Fax: +44 (0)1525 243 244
E-mail: salesuk@danahermotion.com

Italien

Danaher Motion srl
Largo Brughetti
I - 20030 Bovisio Masciago
Italien
Tel: +39 0362 594260
Fax: +39 0362 594263
E-mail: info@danahermotion.it

Schweden

Danaher Motion Stockholm AB
Solkraftsvägen 13
SE-135 70 Stockholm
Schweden
Tel: +46 (0) 8-682 64 00
Fax: +46 (0) 8-682 65 80
E-mail: info@danahermotion.se

Schweiz

Danaher Motion SA
La Pierreire 2
1029 Villars-Ste-Croix
Schweiz
Tel: +41 (0) 21 631 33 33
Fax: +41 (0) 21 636 05 09
E-mail: info@danaher-motion.ch

USA, KANADA oder MEXIKO

Danaher Motion
203A West Rock Road
Radford, VA 24141 USA
Tel: 1-540-633-3400
Fax: 1-540-639-4162
E-mail: DMAC@danahermotion.com

ASIEN**China**

Danaher Motion
Rm 2205, Scitech Tower
22 Jianguomen Wai Street
Beijing, China, 100004
Tel: +86 10 6515 0260
Fax: +86 10 6515 0263
E-mail: chinainfo@danahermotion.com.cn

Japan

Danaher Motion Japan
3F, 2nd Nagaoka Bldg
2-8-5, Hacchobori, Chuo-ku
Tokyo 104-0032 Japan
Tel: +81-3-6222-1051
Fax: +81-3-6222-1055
E-mail: info@danahermotion.com